

STIHL 028 AV

**Den sterke motorsag for kvisting.
Den ideelle motorsag for landbruket.**



STIHL®

Let, hendig, sterk – det er den nye STIHL 028 AV. En motorsag som ikke har sidestykke i teknikk og sikkerhet.

Med nykonstruksjonen 028 AV har STIHL fått en motorsag i sitt produksjonsprogram, som oppfyller alt det en motorsag kan bli utsatt for.

Når det gjelder ytelse har STIHL 028 AV så rikelig at den kan brukes under meget hard belastning i hard ved og på store trær. I skog- og landbruket behersker den alt nødvendig sagarbeid som skal utføres, samtidig som hendigheten og betjeningskomforten tilfredsstillende både den profesjonelle og fritidsbruker.

Allerede på formen kan man se at konstruktøren har tatt hensyn til alle arbeidsteknisk vunnede erfaringer. Utvendige detaljer er: De sterkt avrundede kantene, den glatte kroppen på maskinen, det meget flate og korte kjededrevsdekselet og det nesten vannrett stående sagsverd.

Resultatet av dette er at STIHL 028 AV kan brukes mens den glir langs stammen slik at ved sidemessig kvisting også når man hever sagutstyret, kan sagen gli langs stammen slik at den ikke må flyttes fra posisjon til posisjon.

Dette betyr at man kan arbeide kraftbesparende og på grunn av det fremre håndtaket som går helt på undersiden av sagen har man i hver arbeidsstilling det "riktige" grepet på sagen.

På sektoren arbeidskomfort har også STIHL-konstruktørene fått virkelig gjort at håndteringen og vedlikeholdet av STIHL 028 AV blir gjort så enkelt som mulig.

Innstilling av forgasser og tomgangshastigheten kan utføres uten at luftfilterhuset åpnes. Stillskruene er tilgjengelige fra utsiden.



Luftfilteret er forsynt på begge sider med filterduk og dette gjør at man får en dobbelt filterflate. I tillegg er luftfilteret plassert slik at det ligger i nærheten av håndtaket hvor det er minst støv og det blir derfor ikke så fort tett. Altså lenger mellom intervallene da filteret må rengjøres.

Kjedesmøreoljetanken ligger inne i veivhuset. Den blir derved oppvarmet og kjedesmøreoljen holder seg lett flytende om vinteren og skjæreutstyret blir tilstrekkelig smurt i løpet av få sekunder når det er kaldt.

En ting som ytterligere er å merke seg er den spesielle kombinasjonsbryteren på STIHL 028 AV. Det er bare en bryter for "kald start", "varm start" begge stillinger har automatisk halv-



gasslåsning og "Stopp" er også i samme bryter. Bryteren er plassert i nærheten av håndtaket slik at den kan nås med tommelen og øyeblikkelig stoppe sagen.

Om ønskes kan STIHL 028 AV leveres med helinnkapslet elektronisk tenning, som er upåvirkelig av støv, vann og vær. Den høye tenningspenningen gjør sagen lettstartelig og sikker i bruk.

Dette bildet viser STIHL 028 AV med sikkerhetskjedebremsen Quickstop.



STIHL 028 AV



Som alle de andre STIHL motor-sagene har STIHL 028 AV flere sikkerhetsmomenter innebygget som tar hensyn til flest mulige faremomenter som oppstår på grunn av uaktsomhet eller uriktig håndtering.

Håndbeskytteren på høyre side av håndtaket hindrer skader på hånden som skyldes at hånden glir av håndtaket eller at sagen slår tilbake.

Til beskyttelse under kjedebrudd er det montert en kjedefangerbolt som fanger opp kjedet dersom det slår bakover og leder det inn under kjededrevsdekselet.

Utsiktet gasspågang på grunn av tilfeldige grener er umuliggjort. For å gi gass må man først gripe om håndtaket med hånden.

Et vesentlig bidrag helsemessig er anti-vibrasjonssystemet (AV-håndtaket) som STIHL for mer enn 10 år siden utviklet. Spesielle gummielementer oppfanger nesten alle svingningene fra motor og løpende kjede. Armer og hender blir ikke påvirket og man blir mindre sliten og arbeider sikrere.

Til profesjonelt bruk kan STIHL 028 AV leveres med den innebygde sikkerhetskjedebremesen Quickstop.

Spesielt under kvistingen hvor man arbeider med sverdspissen kan det hende at sverdet preller av på en gren og maskinen slår tilbake. I slike tilfeller stopper kjedet i løpet av en brøkdel av et sekund, mens motoren uforstyrret går videre.

Den innebygde skivekoblingen sørger for at kort før båndbremsen som virker på kjededrevet stopper kjedet, bryter kraftforbindelsen fra veivakselen til kjededrevet. Dette gjør at kjedebremsen ikke utsetter veivakselen for noen ekstra belastning. Quickstop-systemet tillater derfor utallige oppbremsinger uten å belaste motoren.

Dette systemet har også den store fordelen at motoren kan startes med kjedet låst og den kan transporteres fra tre til tre uten at kjedet kan bevege seg.

Man kan og starte en motor som har blitt rå med full gass. Kjdekoblingen kan først slås inn når motoren igjen går på tomgang.

Tekniske data

Luftavkjølt STIHL totaktsmotor med spesialbelagte sylindrerbaner.

Sylindervolum: 43 cm³

Ytelse: 2.1 kW (2.8 HK-DIN) ved 8500 O/min. etter DIN 70020

Vekt: 6.4 kg. med 33 cm. skjæreutstyr.

**Tankinnhold bensin: 520 cm³
Tankinnhold olje: 300 cm³**

Blandingsforhold: 1:25 eller 1:40 ved bruk av STIHL's spesial motorolje.

Kontaktstyrt magnettenning, membranforgasser med innebygget drivstoffpumpe som arbeider i alle stillinger, automatisk kjedesmøring, selvsmørende oilomatic kjede.

Sverdlengde: 40 og 45 cm., med trinse 33, 37 og 40 cm.

Spesialutstyr:

**Sikkerhetskjedebremse Quickstop
Elektronisk tenning
Elektrisk håndtaksoppvarming.**



STIHL motorsager uten side stykke med hensyn til sikkerhet og teknikk.

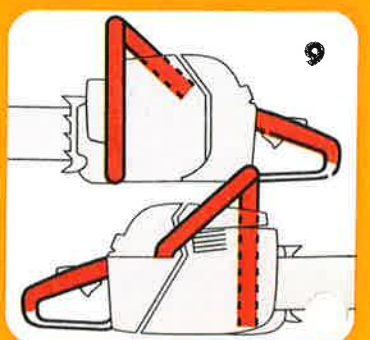
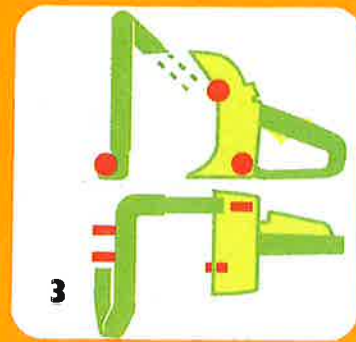
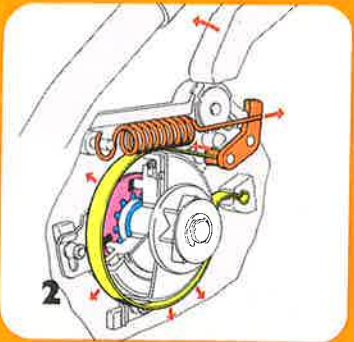
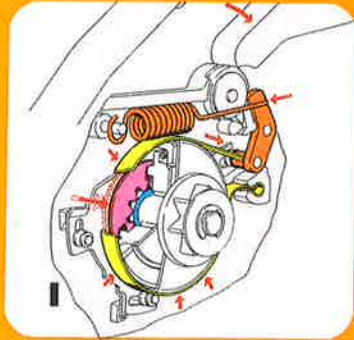

Motoren kan bare kobles inn når sagan går med lavest mulig turtall. Håndbeskytteren føres da bakover til sin utgangsposisjon. Derved frigjøres bremsebåndet fra kjededrevet og medbringerskiven føres inn i fortanningen slik at kraften kan overføres. På grunn av denne raffinerte tekniske detalj, er det bare mulig å koble inn når kjedet står stille.

Ved siden av sin egentlige funksjon som sikkerhetsbrems gjør Quickstop-systemet det mulig med sikrere start med full gass, og en sikrere transport av maskinen.

I begge disse tilfellene er kjedet sikkert fastlåst.

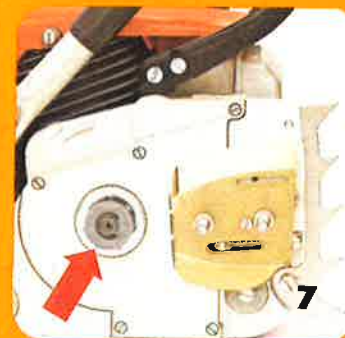

3 STIHL-antivibrasjonssystemet oppfanger nesten alle de sunnhetsskadelige vibrasjonene fra motor og kjede. Grønn = de deler av maskinen som er avdempet.

4 Kjedefangbolten "fanger" et kjede som brekker og leder det under kjededrevsdekselet.

5 Kombinasjonsbryteren er en bryter for "kald start", "varm start", begge stillinger med automatisk halvgassinnstilling og "stopp".

6 For å regulere forgasserens grunninnstillinger og tomgangshastigheten er det ikke nødvendig å åpne luftfilterhuset. Innstillingskruene er tilgjengelige utenifra.

7 Det utenpåliggende kjededrev gjør det lett å legge på et nytt kjede. Kjededrevet er også enkelt å skifte.

8 Startmekanismen er festet til motoren med bare tre skruer. Dette gjør det mulig å bytte startsnor på kort tid.

9 Den elektriske håndtaksoppvarmingen er et tilleggsutstyr som gjør at man kan holde hendene varme ved mange kuldegrader når man bruker STIHL 028 AV.

1+2 Slik virker STIHL's motorvennlige kjedebremssystem Quickstop:

Utløses armen for kjedebremsen som er avbildet som håndbeskytter, stanser bremsebåndet (gult) kjededrevet på en brøkdel av et sekund. Umiddelbart før dette blir medbringerskiven (rød) løst ut av tannkoblingen (blå) og derved brytes kraftforbindelsen mellom veivakselen og drivskiven på kjededrevet. (1).

BJØRNHØD & ARNESTAD AS
Postboks 10 Ankerstorget
0201 STUVA TEL: 42 24 79

STIHL®

Andreas Stihl
7050 Waiblingen